

Foarfecă de tuns ovine 550W

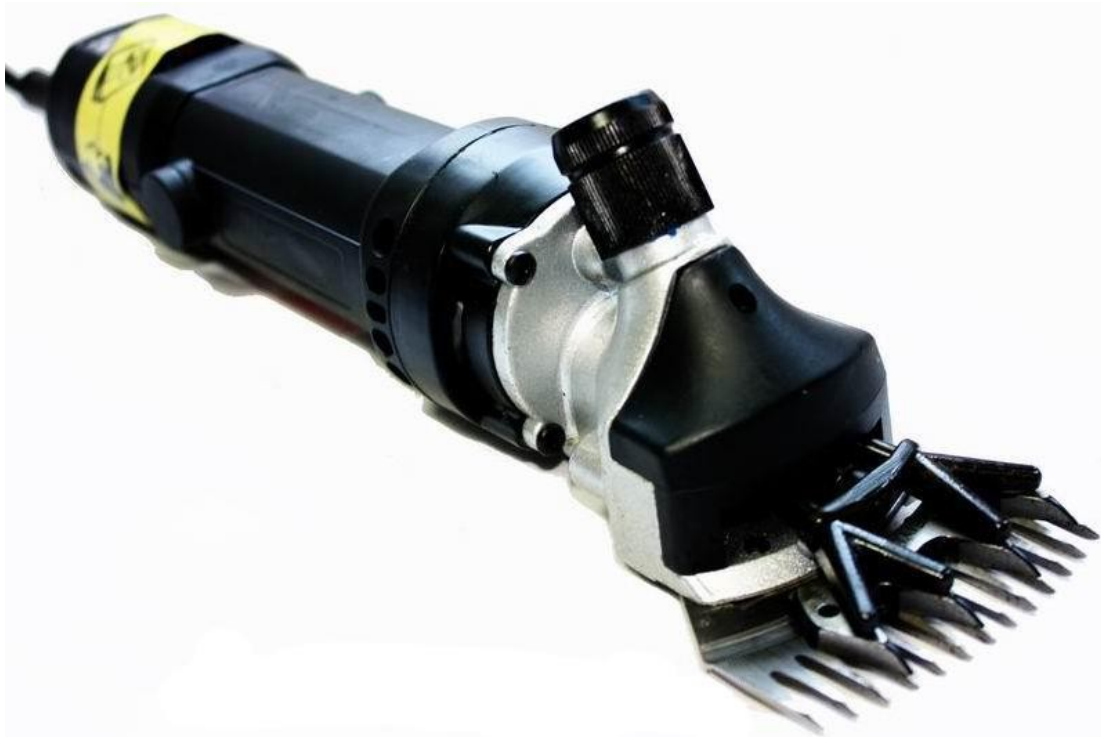

Instrucțiuni de utilizare

Vă mulțumim că ați achiziționat produsul nostru - vă dorim să fiți mulțumit de utilizarea acestuia. Ați devenit proprietarul unei mașini electrice de tuns oi, un produs caracterizat prin siguranță maximă și ușurință în utilizare. Este o mașină fiabilă, cu o înaltă performanță și instalare rapidă. Deși este simplu de utilizat, funcționarea sa trebuie să respecte cerințele cuprinse în acest manual și reglementările privind sănătatea și siguranța în vigoare în zona în care este utilizat.

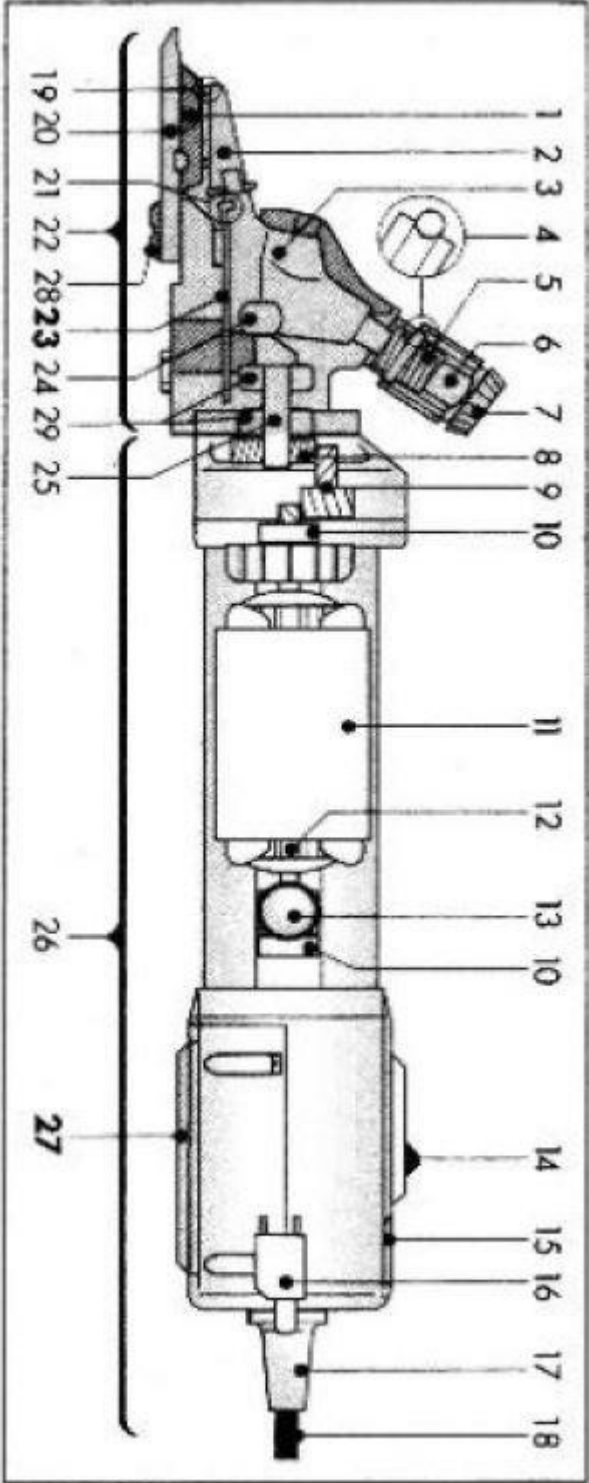

1. Cutter
2. Furcă de presiune
3. Tensiunea de fixare a arcului
4. Clemă
5. Supapă cu bobină
6. Șurub de strângere
7. Transfer de inserție
8. Roată de decelerare față
9. Rulmentul motorului
10. Ancoră
11. Rotor
12. Periile de carbon
13. Buton de pornire/oprire
14. Etichetă de tip
15. Buton anti-încărcare
16. Sârmă
17. Pin
18. Capacul pieptene
19. Piuliță de blocare a arcului
20. Cap
21. Primăvara
22. Arbore
23. Axul
24. Motor
25. Filtru de aer
26. Fixarea lamei
27. Rulmentul

Cerere:

Mașina de tuns este destinată numai pentru tuns oi, capre și animale. Utilizarea sa poate fi extinsă și la tunsul bovinelor și cailor prin schimbarea capului standard. Orice altă utilizare a mașinii de tuns, inclusiv tunderea oamenilor, este absolut interzisă.

DATE TEHNICE:

imensiuni 80mm×

95mm × 350mm Greutate (fără cablu) -1530 g

Temperatura ambiantă -0°C/+40°C

Umiditatea aerului -10% - 90%

Emisiune de zgomot LpAm - 85 dB(A) (DIN-45635-1/04.84 + BG-PAS 26)

Accelerația avhw -11 m/s² (EN-28662-1/01.93)

Putere maximă -550 W

Sursa de alimentare -230 V

Viteza maximă -2400 rpm

REGULI DE SIGURANȚĂ:

Toate persoanele care efectuează lucrări cu mașina trebuie să citească regulile de siguranță și să le aplice în acțiunile lor.

Păstrați acest manual pentru consultări ulterioare.

Utilizarea dispozitivului este explicată în secțiunea "Utilizare".

Îngrijirea animalelor care nu sunt descrise în secțiunea "Utilizare", în special a animalelor sălbatice periculoase, poate pune în pericol sănătatea operatorului și a animalului. Mașina NU TREBUIE să fie folosită de copii, minori care nu sunt informați cu privire la utilizarea prevăzută și care nu cunosc instrucțiunile de utilizare. Tăierea părului umed este strict interzisă. Se va deteriora aparatul de ras și prezentați un risc uriaș de electrocutare.

Conexiune electrică

Introduceți ștecherul numai într-o priză funcțională, nedeteriorată, cu pinul zero. Defectă instalarea poate provoca șocuri electrice. Priza externă trebuie să fie echipată cu un dispozitiv de protecție împotriva supratensiunilor. Reparațiile și curățarea pot fi efectuate numai după ce unitatea a fost deconectată de la sursa de alimentare. Nu lăsați niciodată aparatul nesupravegheat.

Întreținere

Nu încercați niciodată să folosiți aparatul dacă acesta este deteriorat, dacă lamele sunt deteriorate sau dacă cablul de alimentare este deteriorat. Toate reparațiile trebuie efectuate la un centru de service autorizat de producător. Nu încercați să reparați singur aparatul!

ÎNCEPEȚI

Înainte de începerea lucrărilor, asigurați-vă că sunt îndeplinite următoarele puncte:

- tensiunea curentului electric este în conformitate cu placa de identificare.
 - Evitați contactul cu părțile mobile ale dispozitivului.
 - chiar dacă aparatul este oprit prin apăsarea butonului, nu atingeți lamelele fără a le deconecta mai întâi de la sursa de alimentare.
 - nu atingeți dispozitivul dacă a intrat în contact cu lichide. Nu tundeți niciodată animale umede.
- Orice lichid care pătrunde în dispozitiv va reduce izolația electrică a acestuia. Curățați aparatul de ras numai atunci când este uscat, de preferință cu peria furnizată.
- înainte de a scoate ștecherul din priză, opriți aparatul cu ajutorul butonului ON/OFF - acest lucru previne pornirea accidentală a aparatului la reconectare.
 - utilizați numai lame originale. Nu folosiți lame deteriorate și tocite
 - Purtați o ținută de lucru adecvată: nu purtați haine largi, bijuterii, lanțuri și pandantive. Părul lung trebuie să fie legat la spate. Hainele largi pot rămâne prinse între piesele în mișcare și pot provoca un accident
 - zgomotul generat în timpul funcționării aparatului poate speria animalele! Ca urmare, operatorul mașinii poate fi lovit sau împins de animal, de exemplu. Apropiați-vă întotdeauna de animal din față și porniți aparatul atunci când acesta nu este la vederea animalului.
 - a se utiliza numai într-o încăpere bine ventilată, niciodată în locuri în care pot fi prezente gaze sau lichide explozive.

Reglarea tăierii cu ajutorul șurubului de strângere

Strângeți șurubul de tensionare până când nu simțiți nicio rezistență. Apoi strângeți șurubul încă 1/4 de tură. Dacă șurubul de tensionare este prea slăbit, lama se poate desprinde și poate provoca un accident. Strângeți încet șurubul până când zgomotul scade și nu mai simțiți nicio rezistență. Începeți să tăiați. Dacă nu funcționează corect, mai strângeți puțin șurubul. Verificați dacă tensiunea lamei nu este setată prea mare. Când tăiați, reglați ușor tensiunea din când în când (max. 1/4 de tură). Dacă tensiunea lamei nu este setată corect la începutul operațiunii de tăiere, lamele pot deveni perii. Acest lucru va împiedica tăierea ulterioară sau o va face mult mai dificilă.

MAZANIE

Înainte și în timpul tăierii:

Atunci când se taie, se recomandă întotdeauna un strat subțire de ulei pe lamă și pe accesoriul pieptene, deoarece acesta va face munca mai ușoară și mai eficientă și va preveni, de asemenea, deteriorarea mașinii. Toate piesele în mișcare trebuie să fie întotdeauna bine unse cu ulei. Lubrifierea insuficientă este cea mai frecventă cauză a rezultate de tăiere nesatisfăcătoare. Lamele insuficient unse se vor încălzi și se vor uza rapid. Lamele trebuie unse la fiecare 15 minute de funcționare.

Pornit/oprit

Dispozitivul este pornit și oprit cu un singur buton, care poate fi setat în două poziții. Poziția 1:

Dispozitivul este pornit

Poziția 0: aparatul este deconectat

Înainte de a conecta cablul de alimentare la priză, verificați întotdeauna mai întâi poziția:

Buton -

trebuie să se afle în poziția 0.

Erori

Buton de protecție la suprasarcină:

Acest buton protejează dispozitivul de suprasarcina termică. Dacă butonul se aprinde,

funcționarea se oprește; în acest caz, schimbați imediat poziția comutatorului în O (OFF) și deconectați echipamentul de la sursa de alimentare. Cele mai frecvente motive pentru griparea butonului sunt: defecțiuni ale motorului, tensiune prea mare, cap blocat, filtre de aer blocate etc. Dispozitiv

poate fi pornit atunci când se răcește prin conectarea la o priză, schimbarea poziției butonului de pornire și apăsarea butonului de protecție la suprasarcină.

Service / Întreținere

Înainte de începerea lucrărilor de service, întreținere și reparații, opriți aparatul cu ajutorul butonului și deconectați-l de la sursa de alimentare. Nu atingeți lamele nici după ce ați oprit unitatea cu ajutorul butonului. Faceți acest lucru numai după ce ați deconectat unitatea de la sursa de alimentare.

CURĂȚARE

Curățarea capului și a lamelor:

După ce ați terminat de tăiat, îndepărtați uleiul de pe mașină, ștergând-o cu o cârpă uscată și curățând ușor capul și lama cu o perie uscată. Apoi ungeți cu ulei piesele pentru a preveni coroziunea. Chiar și apariția celei mai mici urme de rugină pe lamă va afecta în mod negativ eficiența tăierii.

INSTALAREA LAMEI

O pereche de lame este formată dintr-un pieptene și o unitate de tăiere. Slăbiți șurubul de tensionare. Asigurați-vă că noua lamă pe care o instalați este curată. Introduceți noul pieptene între șuruburile slăbite. Strângeți șurubul de fixare a lamei. Pieptenele trebuie să se afle la 1,5-2,0 mm deasupra părții de sus a părții inferioare a lamele. Când puneți lama jos, reglați poziția pieptenului și strângeți șurubul care fixează lama. Strângeți șurubul de tensionare.

ASCUȚIREA LAMEI

Lucrați numai cu lame ascuțite corespunzător. Lamele ascuțite sau dinții lipsă imediat înlocuiesc. Ascuțirea corectă se poate face numai cu un polizor special sau la centrul de service al producătorului.

CURĂȚAREA FILTRULUI DE AER

Curățați periodic filtrul de aer (îl puteți scoate) cu o perie. Nu utilizați niciodată aparatul fără

filtru de aer. Filtrul are un impact uriaș asupra performanței aparatului și asupra duratei de viață a acestuia.

SCHIMBAREA CAPULUI (OPȚIONAL)

Pentru a schimba capul (de exemplu, pentru a tunde vitele și nu oile sau invers), slăbiți ambele șuruburi ale capului. Înlocuiți un cap și puneți-l pe celălalt la locul lui. Strângeți ambele șuruburi ale capului cilindrului. NOTĂ: Deconectați întotdeauna alimentarea cu energie înainte de a efectua pasul de mai sus.

DEPOZITARE

Depozitați aparatul numai într-un loc uscat și ferit de accesul copiilor. Acesta trebuie să fie în cutie. Nu porniți aparatul dacă bănuieți că ar fi putut pătrunde în el vreun lichid. Risc risc de electrocutare. Solicitați repararea unității.

REPARAȚII

Introducere:

Dacă dispozitivul nu funcționează corect și tabelul de depanare nu enumeră o opțiune de depanare, solicitați repararea dispozitivului.

REZOLVAREA PROBLEMELOR

Aflați care sunt cele mai frecvente probleme. Acestea sunt așezate într-un tabel ușor de citit, împreună cu sfaturi și modalități de rezolvare. În cazul unei defecțiuni care nu este descrisă în acest manual, contactați centrul de service sau dealerul.

Eșec	Cauza	Soluție
MOTOR		
Motorul nu funcționează	- lipsa de energie	- verificați siguranțele și cablu de alimentare
	- cablu de alimentare defect	- serviciu de contact
	- buton de activare defect	- serviciul de contact
	- butonul a fost activat protecție la suprasarcină	- apăsați butonul
Butonul de protecție la suprasarcină se activează continuu	- lame blocate	- verificați și curățați cuțite
	- aer blocat filtru	- curățați sau înlocuiți filtru
	- rotor sau armătură defectă	- serviciul de contact
Motorul funcționează foarte încet	- carbon uzat perii	- înlocuiți periile
	- rotor deteriorat sau ancoră	- serviciul de contact
Împrejurimile motorului sunt foarte fierbinți	- aer blocat filtru	- Curățați filtrul de aer cu o perie
	- nu exercitați o forță prea mare atunci când tăiați presiune mare	- reducerea presiunii
	- rulmenți defecti	- serviciul de contact
Motorul vibrează	- rotorul nu funcționează corect	- serviciu de contact
	- rulmenți deteriorați	- serviciu de contact
Scârțâit puternic atunci când motorul este în uz	- unse necorespunzător arbore	- ulei
HEAD		
Nu-l taie	- pieptenele nu este atașat corect	- reglați lama superioară 1,5-2 mm împotriva atașării pieptenilor
Capul este fierbinte	- presiune prea mare la decupare	- reduceți presiunea, dacă este necesar ascuțiți cuțitele